

Automatismes de portes et portails extérieurs

Usage résidentiel

KIT battants "VIRGO KIT"



Comprenant : deux moteurs électro-mécaniques 24 Volts bloquants à bielles pour portail battants à la française jusqu'à 1,8 m et 200 Kg chacun avec centrale incorporée et fonction piéton, un récepteur radio bi-canaux, une paire de cellules, un feu clignotant avec antenne et deux émetteurs.

- Kit batterie en option pour la version 24 Volts.



Références

KIT VIRGO pour battant de 1,8 mètres maximum (environ 200 Kg)
version 24 Volts uniquement

Alimentation secourue par batterie pour moteur VIRGO

KIT VIRGO	360099	B1	1 103,00 €
VIRGO BAT	360138	B1	152,90 €

KIT battants "IGEA KIT"



Comprenant : deux moteurs électro-mécaniques bloquants à bielles pour portail battants à la française jusqu'à 2 m et 250 Kg chacun, une centrale déportée avec fonction piéton, un récepteur radio bi-canaux, une paire de cellules, un feu clignotant avec antenne et deux émetteurs.

- Kit batterie en option pour la version 24 Volts.

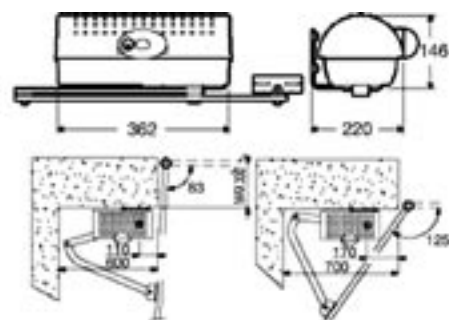

Références

KIT IGEA BT 24 Volts pour battant de 2 mètres maximum (250 Kg)

KIT IGEA 220 Volts pour battant de 2 mètres maximum (250 Kg)

Alimentation secourue par batterie pour moteur IGEA BT

KIT IGEA BT	360105	B1	1 450,00 €
KIT IGEA	360104	B2	1 550,00 €
BT BAT	360143	B1	152,90 €

KIT battants "BETAKIT"



Comprenant : deux moteurs électro-mécaniques 220 Volts non-bloquants à bielles pour portail battants à la française jusqu'à 1,5 m et 100 Kg chacun, une électro-serrure au sol, une centrale déportée, un récepteur radio brochable, une antenne et deux émetteurs.



Référence

KIT BETA pour battant de 1,5 mètres maximum (environ 100 Kg)
version 220 Volts uniquement

Voir accessoires pages 225 à 227.

BETAKIT	360003	B1	1 060,50 €
---------	--------	-----------	------------



Garantie constructeur de 2 ans



Mise en service par nos équipes

Raccordement et vérification du bon fonctionnement des produits sur votre chantier.

Câblage, mise en service, essai (hors déplacement) : Code : 04F6

300,00 € NET

Prix calculé pour 1 journée et 1 technicien. (Un ajustement de prix sera établi au prorata du temps passé).

Réparation dans nos ateliers

Réparation, réglage et nettoyage des automatismes. Réparation heure GEZE : Code :52123

40,00 € NET

(Hors pièces détachées)

KIT battants enterrés "ELI KIT BT"



Comprenant : deux moteurs 24 Volts électro-mécaniques bloquants pour portail battants à la française jusqu'à 2 m et 350 Kg chacun, deux caissons porteurs à encastrer, une centrale déportée, un récepteur radio, une paire de cellules, un feu clignotant avec antenne et deux émetteurs.

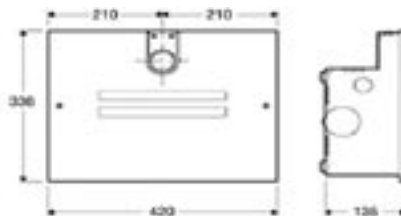

Références

KIT ELI 250 pour battant de 2 mètres maximum (environ 150 Kg) Version 220 Volts - sans butée	KIT ELI 220	360005	B2	2 257,00 €
Butée à visser pour ELI 250 à l'unité	CFE	360009	B1	41,50 €
Version 24 Volts BT sans butée (environ 350 Kg)	KIT ELI BT	360004	B1	2 130,00 €
Butée à visser pour ELI 250 BT à l'unité	CFE BT	360010	B1	59,00 €

KIT Battants "PHOBOS-L KIT"



Comprenant : deux moteurs électro-mécaniques bloquants à vis sans fin pour portail battants à la française jusqu'à 2 m et 250 Kg chacun, une centrale déportée, un récepteur radio intégré, une paire de cellules, un feu clignotant avec antenne et deux émetteurs.



SFR L

- Kit batterie en option pour la version 24 Volts.

Références

KIT PHOBOS L BT 24 Volts pour battant de 2,5 mètres maximum (250 Kg)	KIT PHOBOS L BT	360103	B1	1 029,00 €
KIT PHOBOS BT 24 Volts pour battant de 2 mètres maximum (250 Kg)	KIT PHOBOS BT	360102	B2	1 029,00 €
Alimentation secourue par batterie pour PHOBOS L BT	BT BAT	360143	B1	152,90 €
Patte de fixation réglable pour PHOBOS L à l'unité	SFRL	360149	B1	59,00 €
Patte de fixation à visser pour PHOBOS à l'unité	PPE	360039	B2	17,50 €
Capot enjoliveur pour PHOBOS à l'unité	CPH	36073	B2	26,20 €

KIT Battants "ORO KIT"



Comprenant : deux moteurs hydrauliques bloquants pour portail battants à la française jusqu'à 1,8 m et 250 Kg chacun, une centrale déportée, un récepteur radio, une paire de cellules, un feu clignotant avec antenne et deux émetteurs.



- Carte de préchauffage en option.

Références

KIT ORO pour battant de 1,8 mètres maximum (environ 250 Kg) version 220 Volts uniquement	KIT ORO	360008	B2	1 350,00 €
Plaque de fixation pour moteur ORO	PLE	360044	B1	17,50 €

Voir accessoires pages 225 à 227.



Garantie constructeur de 2 ans

Étude et réalisation

Sur rendez-vous, nos chargés d'affaires vous accompagnent sur vos chantiers pour définir le ou les produits les plus appropriés... N'hésitez pas à nous consulter...

Contrat de garantie amélioré

Produit défectueux, échangé gratuitement !

En cas de défaillance du produit, INTÉGRAL SYSTÈME s'engage à le remplacer sur site en "échange standard".
N'hésitez pas à nous contacter pour l'étude de votre dossier : Code CGA **nous consulter.**

