

Serrure Electro-Piston

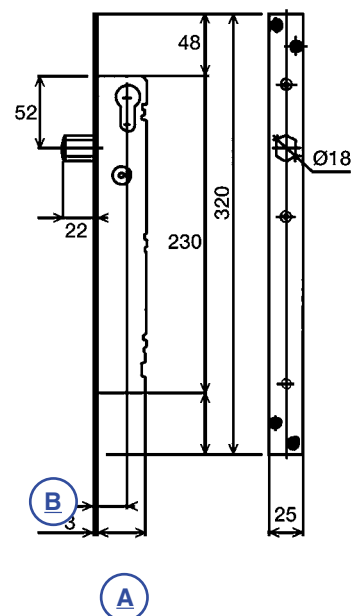

- **Electro-verrou à mortaiser pour un profil étroit, aluminium, acier et PVC**
- **Electronique intégrée gérée par microprocesseur**
- **Pêne en acier autobloquant ou demi-tour réversible**
- **Axe 25, 30 ou 35 mm (sur demande)**
- **Sécurité mécanique par cylindre profil Européen**
- **Fonctionnement rapide**



Electro-piston 6236

Fonctionnement

Modèle à pêne dormant (6236 et 6238)

La demande d'ouverture se fait par contact sec :

- Déverrouillage du pêne dormant, ouverture de la porte.
- Fermeture de la porte, détection magnétique de l'aimant sur la gâche, verrouillage du pêne dormant.

Modèle avec 1/2 tour (6239 et 6240)

La demande d'ouverture se fait par contact sec :

- Déverrouillage du demi-tour.
- Le demi-tour sort 6 secondes après l'arrêt de la demande d'ouverture.

Caractéristiques électriques

- Tension d'alimentation : 12 Volts ou 24 Vcc.
- Courant d'appel : 3 A en 12 Volts et 2 A en 24 Volts.



Fonctionnement à émission ou rupture de courant.

Largeur du coffre

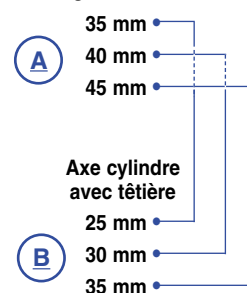

Références



Garantie constructeur de 1 an
ou
250 000 cycles

Electro-piston avec pêne dormant à rupture axe à 25 mm	6236.25.0	24400	E1	422,00 €
Electro-piston avec pêne dormant à rupture axe à 35 mm	6236.35.0	24409	E1	422,00 €
Electro-piston avec pêne dormant à émission axe à 25 mm	6238.25.0	24401	E1	422,00 €
Electro-piston avec pêne dormant à émission axe à 30 mm	6238.30.0	24407	E1	422,00 €
Electro-piston avec pêne dormant à émission axe à 35 mm	6238.35.0	24406	E1	422,00 €
Electro-piston avec demi-tour à émission axe à 25 mm	6239.25.0	24408	E1	401,00 €
Electro-piston avec demi-tour à rupture axe à 25 mm	6240.25.0	24402	E1	401,00 €
Electro-piston avec demi-tour à rupture axe à 25 mm - Temporisé à une seconde	6240.25.1 SEC.	24403	E1	401,00 €
Electro-piston avec demi-tour à rupture axe à 35 mm	6240.35.0	24404	E1	401,00 €
Gâche pour électro-piston à pêne dormant (avec ILS)	Gâche piston	24405	E1	15,00 €