

# Ventouses 600 Kg en applique



## Caractéristiques

- Ventouses 6000 Newtons (environ 600 Kg), en aluminium anodisé, avec ou sans signalisation.

## Caractéristiques électriques

- Alimentation : 12/24/48 Vcc.
- Consommation : 500 mA en 12 Volts et 250 mA en 24/48 Volts en permanence.



Fonctionnement à rupture de courant.

## Références

### Ventouses en applique

Ventouse 600 Kg 24 Volts en applique à la norme NF-S 61937	IGEM4000NF	10535	<b>A1</b>	218,00 €
Ventouse 600 Kg 48 Volts en applique à la norme NF-S 61937	IGEM4000NF 48	10536	<b>A1</b>	336,00 €
Ventouse 600 Kg 12/24 Volts en applique sans signalisation	IGEM 11	10061	<b>A1</b>	118,00 €
Ventouse 600 Kg 12/24 Volts en applique avec signalisation	IGEM 4	10062	<b>A1</b>	130,00 €
Ventouse 600 Kg économique sans signalisation vendue par 10	EM 11E	362003	<b>A1</b>	88,00 €

### Ventouses double en applique

Ventouse double 600 Kg 12/24 Volts en applique sans signalisation	IGEM 12	10067	<b>A2</b>	235,00 €
Ventouse double 600 Kg 12/24 Volts en applique avec signalisation	IGEM 8	10068	<b>A2</b>	260,00 €

### Accessoires

Equerre de fixation en L en aluminium	AMLB1	10095	<b>A1</b>	22,00 €
Equerre de fixation en Z en aluminium	AMZB1	10096	<b>A1</b>	56,00 €
Support de contre-plaque	AMAB1	10099	<b>A1</b>	38,00 €
Circuit de temporisation	TIMER	362200	<b>A1</b>	38,00 €



**Garantie constructeur de 1 an**

Sur toutes les ventouses Intégral

## Caractéristiques techniques

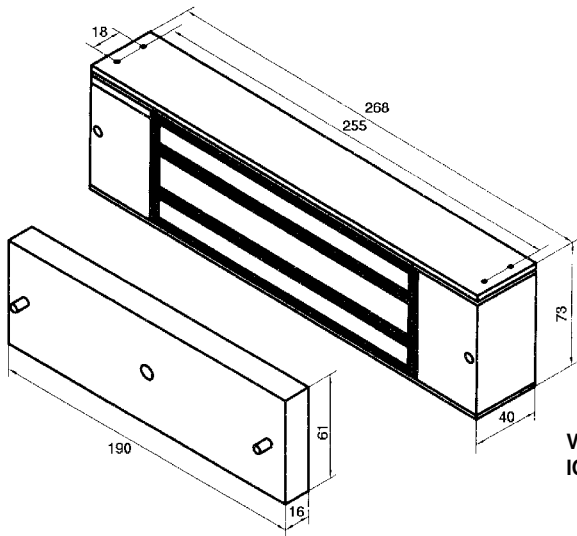

Ventouses IGEM 11 / IGEM 4 /  
IGEM 4000 NF / EM11E

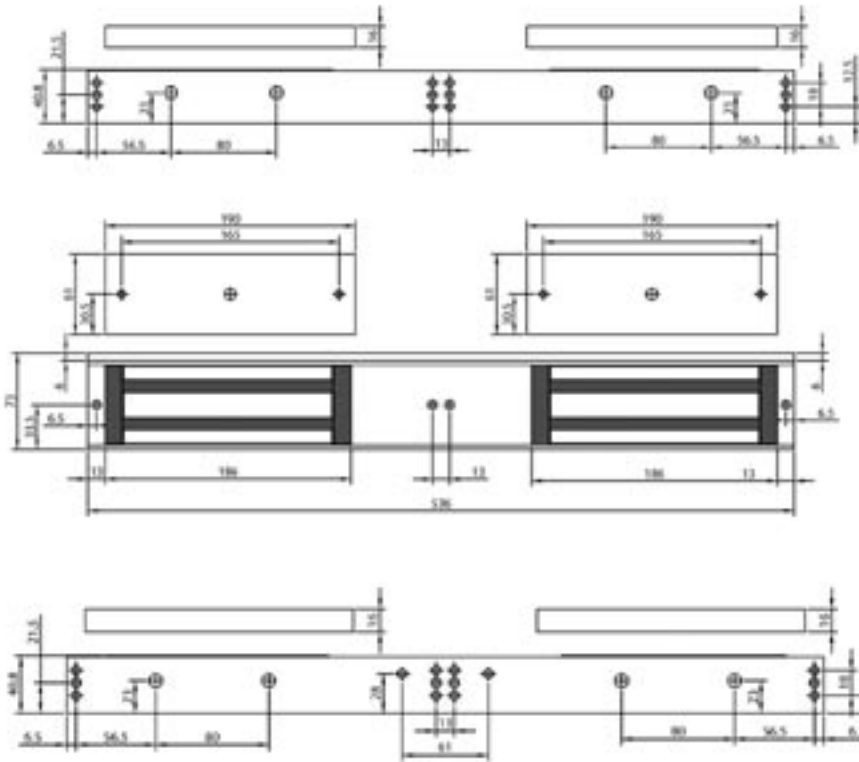

Ventouses doubles IGEM 12 et IGEM 8.

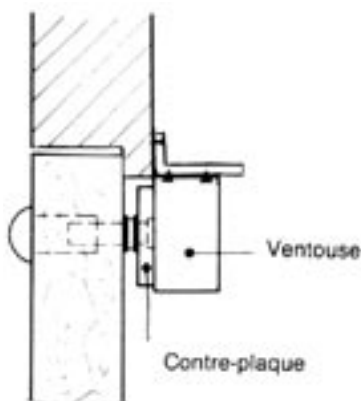

Equerre de montage AMLB2  
Pour un montage poussant.

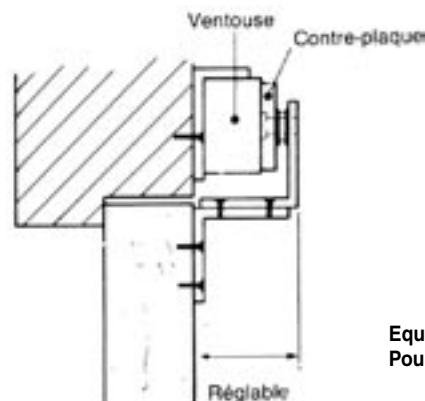

Equerre de montage AMZB2  
Pour un montage tirant.



### Mise en service par nos équipes

Raccordement, mise en service et vérification du bon fonctionnement des produits sur votre chantier.

Forfait déplacement limite 25 Km :

Code : 04F1 **40,00 € NET**

Forfait intervention journée :

Code : 04F6 **300,00 € NET**

Forfait intervention demi-journée :

Code : 04F8 **150,00 € NET**

Forfait intervention heure :

Code : 04F12 **50,00 € NET**

Prix calculé pour 1 technicien.

(Un ajustement de prix pourra être établi au prorata du temps passé).

### Réparation dans nos ateliers

Réparation, réglage et nettoyage de vos serrures.

Réparation heure VENTOUSE :

Code : 362123 **40,00 € NET**

(Hors pièces détachées)

### Étude et réalisation

Sur rendez-vous, nos chargés d'affaires vous accompagnent sur vos chantiers pour définir le ou les produits les plus appropriés...

N'hésitez pas à nous consulter...

### Contrat de garantie amélioré

Produit défaillant, échangé gratuitement !

En cas de défaillance du produit, INTÉGRAL SYSTÈME s'engage à le remplacer sur site en "échange standard" après acceptation du contrat. N'hésitez pas à nous contacter pour l'étude et le chiffrage de votre dossier.