

Ventouses à cisaillement 700 Kg à encastrer



Caractéristiques électriques

- Alimentation : 12 ou 24 Vcc.
- Consommation : 1 A en 12 Volts et 500 mA en 24 Volts au verrouillage pour la ventouse IGES 2500 F et 1,2 A en 12 Volts et 600 mA en 24 Volts au verrouillage pour la ventouse SH 3000.
- Les deux ventouses consomment chacune 300 mA en 12 Volts et 150 mA en 24 Volts en maintien.



Fonctionnement à rupture de courant.

Caractéristiques

- Ventouses 7000 Newtons (environ 700 Kg), en aluminium anodisé, avec signalisation.

Références

Ventouses à encastrer

Ventouse 700 Kg 12/24 Volts à encastrer avec signalisation	IGES 2500 F	10088	A1	212,00 €
Ventouse 700 Kg 12/24 Volts à encastrer avec signalisation	SH 3000	10089	A2	220,00 €

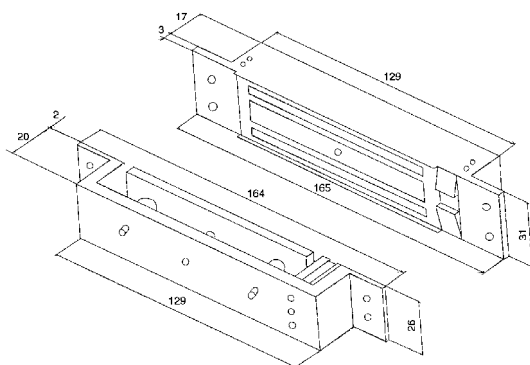

IGES 2500 F

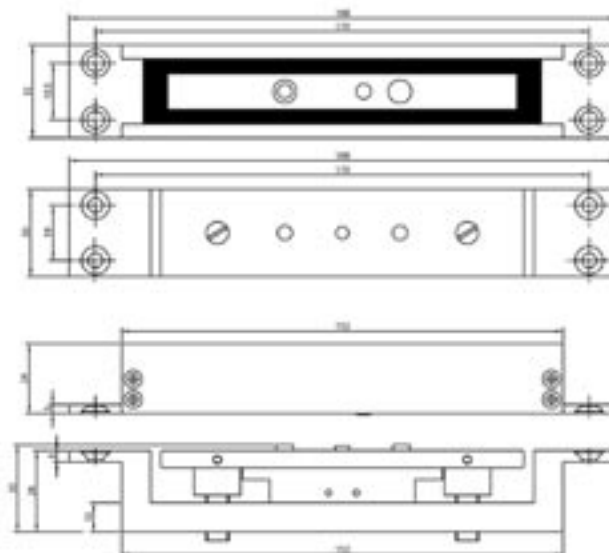

SH 3000



Garantie constructeur de 1 an

Sur toutes les ventouses Intégral